

Hamur Yoğurma Makineleri Hamur karma makinesi, kazan kapasitesi 50 Lt

SIRA # _____

MODEL # _____

ADI # _____

SIS # _____

AIA # _____



601256 (PSF50)

Hamur karma makinesi,
kazan kapasitesi 50 Lt, spiral
karıştırma kolu, 2 hızlı, kazan
siperliği

Özellikler

Sıra No. _____

Hamur karma makinesi, kazan kapasitesi 50 Lt, spiral karıştırma kolu, 2 hızlı, kazan siperliği. Hamur karma makinesi, kazan kapasitesi 90 Lt, spiral karıştırma kolu, 2 hızlı. Boyalı gövde. Kazan cihazın ön tarafında yer alır ve hamurun kolayca çıkarılmasını sağlar. Paslanmaz çelik spiral kolun özel yapısı hamurun yukarıya doğru yükselmesini engeller. Kazanın merkezi yükseltilecek hamurun spiral kolun çalıştığı alanda toplanması sağlanmıştır. Hamur karma makinesinin kapağı açılınca makineyi durduran emniyet sistemi. Kontrol panelinde on/off sviçi ve timer bulunur. Elektrik kontrol sisteminin koruma sınıfı IP55'dir.

Ana Özellikler

- 50 Litre kazan kapasitesi; özel ekmek, pasta ve pizza hamuru yoğurmak için uygundur.
- Bağımsız, kendinden standlı montajlar için uygundur.
- Şeffaf koruyucu siperlik düşük hızda hamur yoğurma işlemi sırasında unun çalışma mekanına dağılmasını önler.
- Hamurun kolayca alınabilmesi amacıyla kazan makinenin ön tarafına yerleştirilmiştir.
- Hamuru yoğurma bölgesinde tutmak için kazanın tabanı merkeze yükseltilmiştir.
- Açma/Kapama sviçli ve süre ölçerli kontrol paneli.
- Kapak açıldığında emniyet aygıtı makineyi durdurur.
- Maksimum çalışma kapasitesi 10 Litre (su), yani su oranına bağlı olarak her seferde 26 kg hamur.

Konstruksiyon

- 10 Litre likit kapasitesi.
- IP koruma sınıfı: IP55.
- Paslanmaz çelik kazan ve hamurun kabarmasını önleyen bir sisteme sahip spiral karıştırıcı.
- İki hızlı yoğurma motoru (100 ve 200 rpm).

Onay: _____

Ön

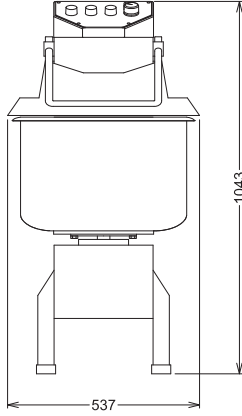
**Elektrik:**

Voltaj:

601256 (PSF50)

380-440 V/3 ph/50/60 Hz

Toplam Watt:

2 kW

Temel bilgiler:

Bowl capacity:

50 lt

Dış boyutlar, Genişlik:

537 mm

Dış boyutlar, Derinlik:

968 mm

Dış boyutlar, Yükseklik:

1043 mm

Ambalajlı ağırlık:

179 kg

Yan

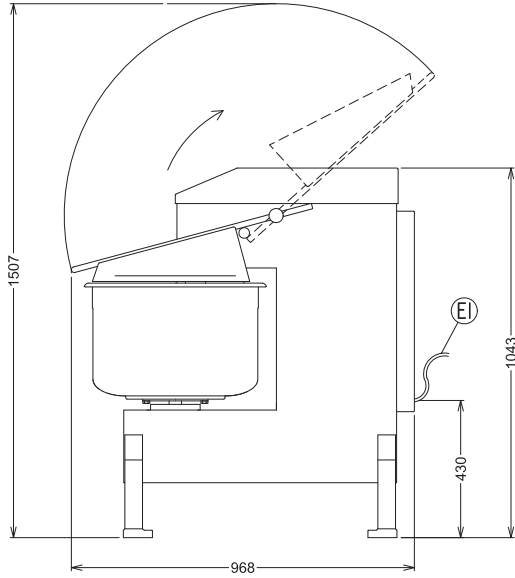

EI = Elektrik bağlantısı

Üst

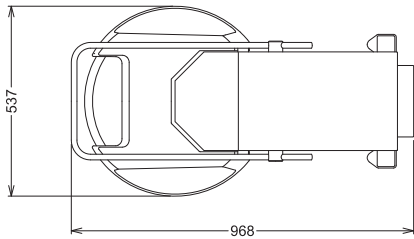
Hamur Yoğurma Makineleri
Hamur karma makinesi, kazan kapasitesi 50 LtŞirket önceden haber vermeksizin ürünlerde değişiklik yapma hakkını saklı tutar.
Basım sırasında tüm bilgiler doğrudur.